

Таблица с параметри: Economy MHI 802 (3~400 V, EPDM)

Характеристики

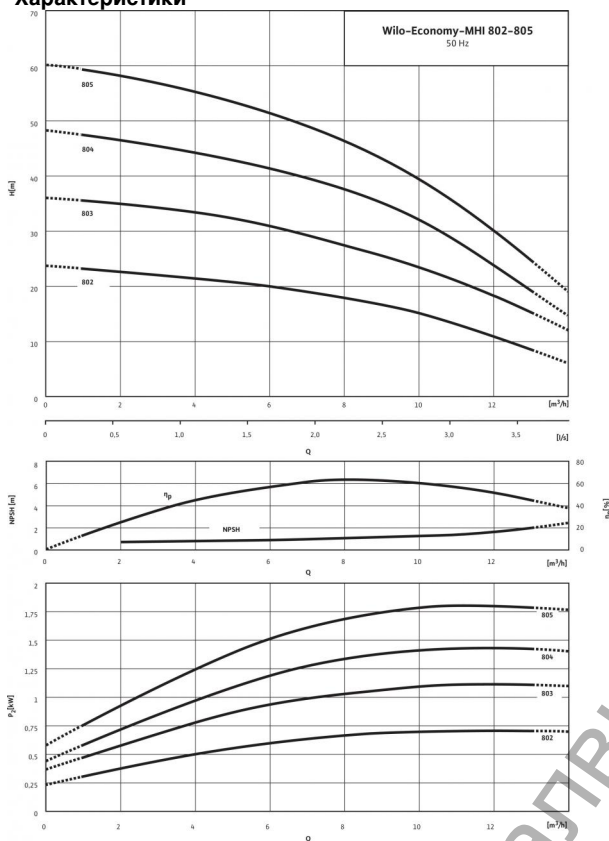

Характеристики съгласно ISO 9906: 2012 3B

Чертеж с размери



Схема на свързване



Хидравлична мощност

Температура на флуида T	-15...+110 °C
Температура на околната среда макс. T	40 °C
Номинално налягане	PN bar
Входно налягане макс. H	6 bar
Максимално работно налягане p_{max}	10 bar

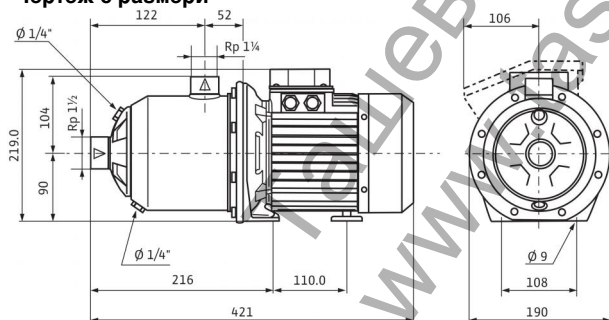
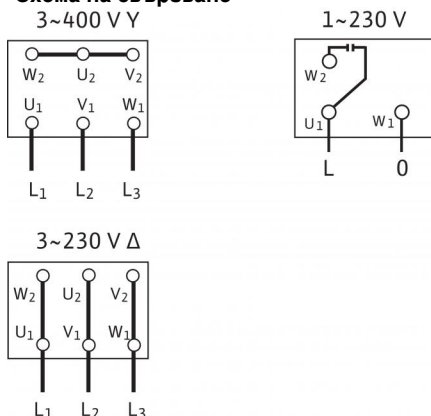
Мотор

Клас на изолация	F
Степен на защита	IP 54
Ел. захранване	3~400 V, 50 Hz
Номинална стойност на мотора P_2	0,75 kW
Консумирана мощност P_1	1,1 kW
Номинален ток 3~230 V, 50 Hz I_N	3,4 A
Номинален ток 3~400 V, 50 Hz I_N	1,95 A
К.п.д. на мотора η_m 50%	79,5 %
К.п.д. на мотора η_m 75%	80,7 %
К.п.д. на мотора η_m 100%	80,7 %

Присъединителни размери

Номинална степен на налягане (от напорната страна) PN	PN 10
Номинална степен на налягане (от смукателната страна) PN	PN 10

Материали

Работно колело	1.4301 [AISI304]
Корпус на помпата	1.4301 [AISI304]
Вал на помпата	1.4301 [AISI304]
Статично уплътнение	EPDM
Mechanical seal	BQ1E3GG

Информация за поръчки

Изделие	Wilo
Модел	MHI 802
Кат. №	4210739
Тегло прил. m	12,6 kg

• = има, - = няма

Указание за входното налягане

Максималното входно налягане се изчислява от максималното работно налягане на системата минус максималната напорна височина на помпата при $Q = 0$.

Указание за материалите

1.4301 отговаря на AISI 304, 1.4404 отговаря на AISI 316L.

Размери и чертежи с размери: Есопому МНН 802 (3~400 V, EPDM)

Чертеж с размери

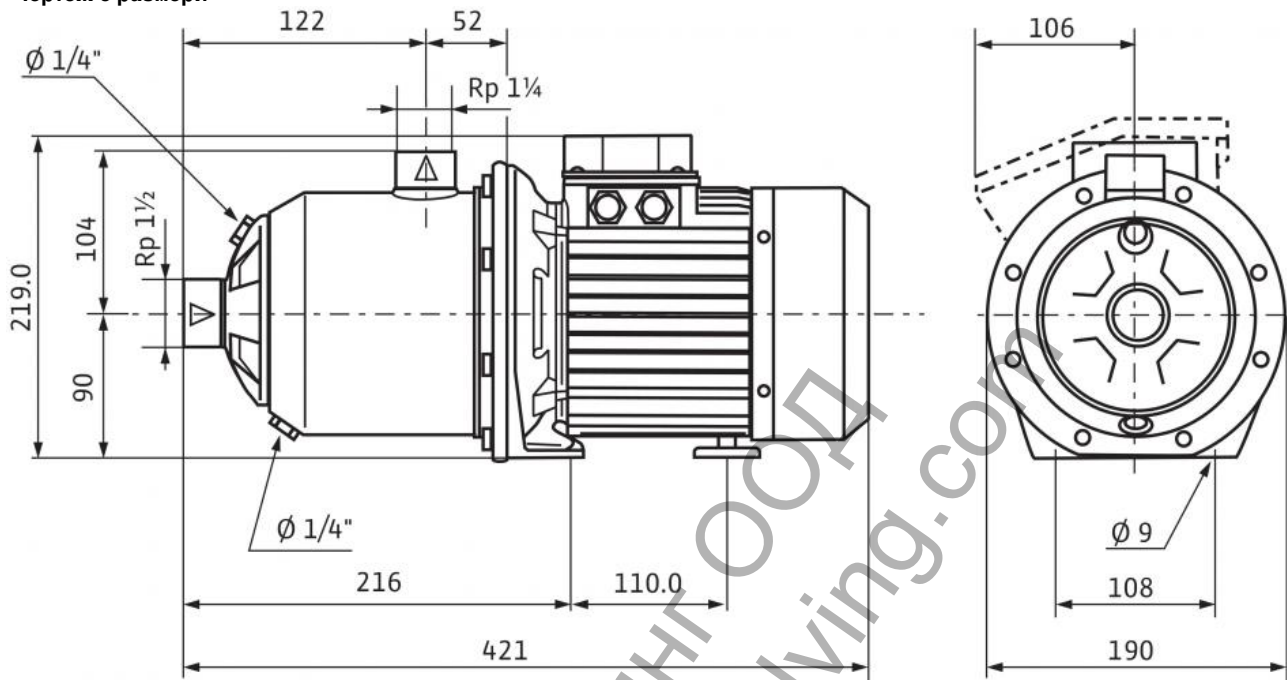

Ташев-Галвинг ООД
www.tashev-galving.com

Характеристики: Economy MHI 802 (3~400 V, EPDM)

Характеристики

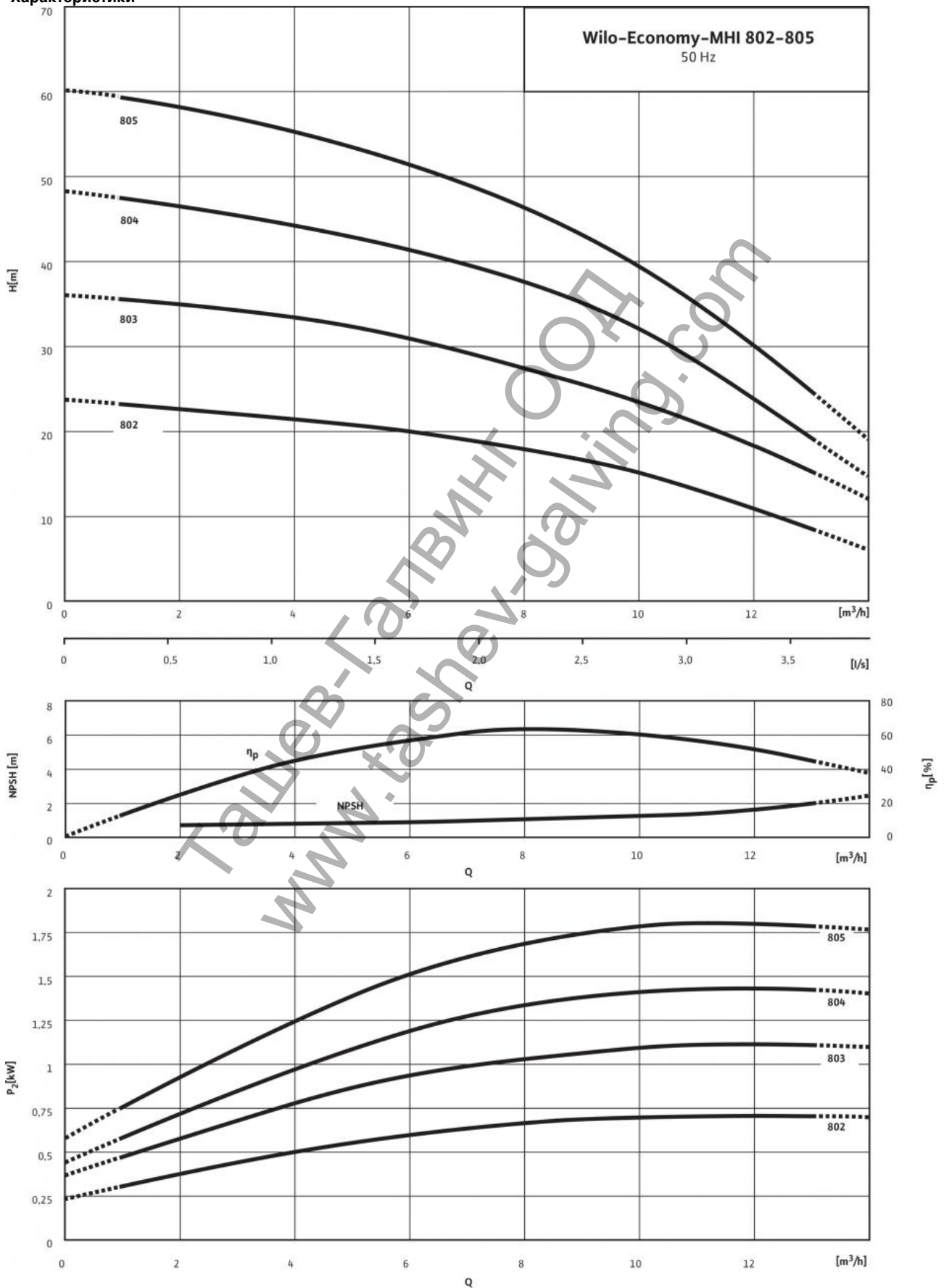

Информация за поръчки: Есопому МНІ 802 (3~400 V, EPDM)

Изделие	Wilo
Модел	МНІ 802
Кат. №	4210739
Номер EAN	4048482691954
Цвят	зелено/сребристо
Минимално количество за поръчка	1
Минимална количествена единица за поръчка	PCE
Тегло (нето) <i>kg</i>	12.6
Дължина (нето) <i>mm</i>	421
Ширина (нето) <i>mm</i>	190
Височина (нето) <i>mm</i>	219
Тегло (бруто) <i>kg</i>	14,1
Дължина (бруто) <i>mm</i>	600
Ширина (бруто) <i>mm</i>	260
Височина (бруто) <i>mm</i>	280
Вид опаковка	Картонена кутия
Характеристика на опаковката	Транспортна опаковка
Бройки за палет	1
Брой във всяка равнина	1

Ташев-Галвинг ООД
www.tashev-galving.com

Текст: Economy MHI 802 (3~400 V, EPDM)

Нормално засмукваща, многостъпална, хоризонтална центробежна помпа за високо налягане с блок конструкция, с хоризонтален смукател и вертикален нагнетател.

Помпа с компактна конструкция, непрекъснат вал мотор-помпа и независимо от посоката на въртене механично уплътнение.

Помпата е подходяща за приложение във водоснабдяването и повишаване на налягането, в промишлени циркуляционни системи, както и кръгове за технологична вода и затворени охладителни циркуляционни кръгове. Освен това може да се използва в миялни съоръжения, както и за напояване и водоподготовка.

Особености/предимства при използване

- Спестяваща място, компактна блок конструкция
- Всички хидравлични детайли и детайли в допир с флуида, като напр. степенни камери, работни колела, водещи колела и корпуси на помпите, са от неръждаема стомана
- Разрешение за използване в системи за питейна вода (ACS, KTW, WRAS) за всички части в допир с флуида (версия EPDM)

Комплект на доставката

- Центробежна помпа за високо налягане Wilo-Economy MHI
- Инструкция за монтаж и експлоатация

Забележки относно конструкцията

- Защитата на мотора за трифазен ток да се осигури опционално или от монтажника
- Монофазният мотор за променлив ток е оборудван с вградена термична защита на мотора и кондензатор

Материали

Работно колело: 1.4301 [AISI304]
Корпус на помпата: 1.4301 [AISI304]
Вал на помпата: 1.4301 [AISI304]
Статично уплътнение: EPDM
Mechanical seal: BQ1E3GG

Хидравлична мощност

Температура на флуида T : -15...+110 °C
Температура на околната среда макс. T : 40 °C
Входно налягане макс. H : 6 bar

Мотор

Клас на изолация: F
Степен на защита: IP 54
Ел. захранване: 3~400 V, 50 Hz
Номинална стойност на мотора P_2 : 0,75 kW
Консумирана мощност P_1 : 1,1 kW
Номинален ток 3~230 V, 50 Hz I_N : 3,4 A
Номинален ток 3~400 V, 50 Hz I_N : 1,95 A
К.п.д. на мотора $\eta_{m 50\%}$: 79,5 %
К.п.д. на мотора $\eta_{m 75\%}$: 80,7 %
К.п.д. на мотора $\eta_{m 100\%}$: 80,7 %

Присъединителни размери

Присъед. размер на тръбните съединения от страна на засмукването R_p : 1½
Присъед. размер на тръбните съединения от страна на налягането R_p : 1¼

Информация за поръчки

Изделие: Wilo
Модел: MHI 802
Кат. №: 4210739
Тегло припл. m : 12,6 kg